

Immagine indicativa del prodotto



FONDO - COD. 019053

SISTEMA DI CHIUSURA

Film termosaldabile

MATERIA PRIMA

PP - Polipropilene per alimenti



DECORAZIONE:

IML

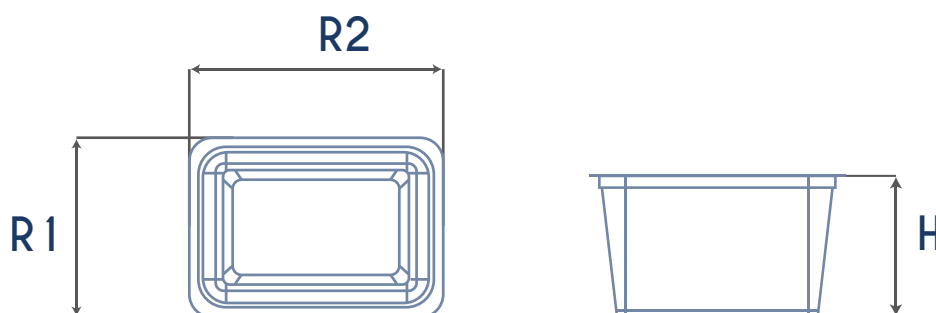

R1	R2	H*	PESO ARTICOLO	VOLUME
104,0 mm (+/- 1%)	156,0 mm (+/- 1%)	60,0 mm (+/- 1%)	19,0 gr (+/- 5%)	0,60 lt (+/-5%)

*altezza senza coperchio

IMBALLAGGIO CARTONE	
MISURA	79,0x38,5x33,5h cm
PEZZI	782
PESO LORDO*	16,0 kg

*comprende peso imballo, sacchetto, nastro

IMBALLAGGIO PALLET	
MISURA	80x120x205h cm
TOT. CARTONI	18
PEZZI TOT.	14.076
PESO LORDO*	310 kg

*comprende peso di ogni cartone, film estendibile, peso della pedana, etc.

N.B: la conservazione prolungata per oltre 6 mesi a temperatura ambiente incluso il riscaldamento fino 70°C per durata fino a 2 ore o il riscaldamento fino 100°C per una durata fino a 15 minuti.